

• KOLAY KULLANIM

• YÜKSEK VERİM

• KABUKTAKİ İÇ  
MALIN GERİ KAZANIMI

## Çift Tamburlu Kabuk Çalkarı (VHB-01 & VHB-02)

> Kabuktaki iç malın geri kazanımı kırma makinesinde ve kırma eleğinde kırma ve eleme işleminde ayrılan kabuklar fan ve borular ile emilerek Çift Tamburlu Kabuk Çalkarına gönderilir. Makine içindeki 2 döner tambur ve içinde ters yönde dönen çapalar ve tambur üstündeki perfore saclar ile kabuk dairesine taşınmak üzere kabuk alınır. Bu işlemde nebati yağ fabrikalarında yüksek verim sağlanmış olur.

> Kapasitesine göre büyük ve küçük tip Çift Tamburlu Kabuk Çalkarı üretmekteyiz.



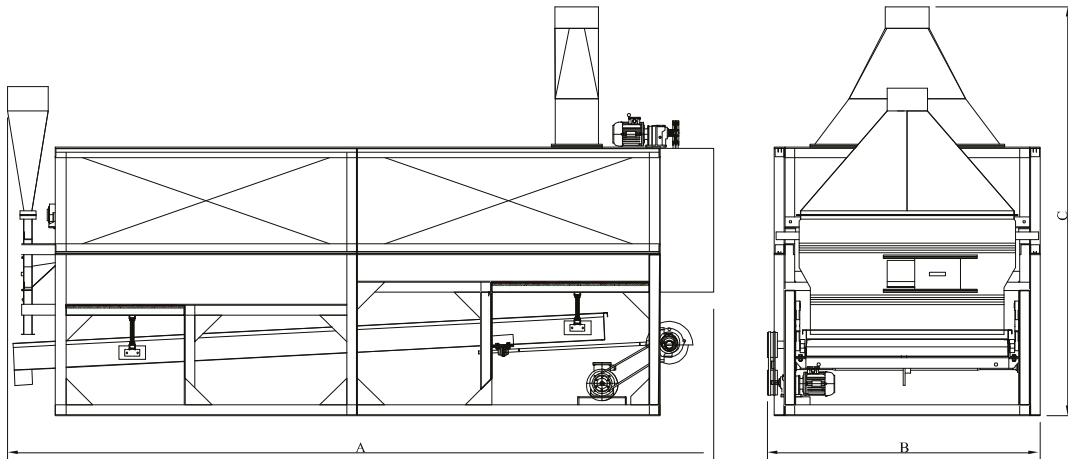

## ÇİFT TAMBURLU KABUK ÇALKARI

### TEKNİK AÇIKLAMA

MODEL	MAKİNE ÖLÇÜLERİ (mm)			KAPASİTE (ton/24 saat)	MOTOR GÜCÜ (H.P.)	
	A	B	C		Ana Motor	Yedirci
VHB-01	4750	2000	3050	125 (± 10%)	5,5	1,5
VHB-02	5250	2000	3050	180 (± 10%)	5,5	2

“Vardarcı Makina San. ve Dış Tic. Ltd. Şti. ürünlerinin Kapasite ve Makine Ölçüleri seçeneklerinde değişim yapma hakkına sahiptir.”